



اليوم العالمي
للدفاع المدني
السلامة أول



خطة المديرية العامة للدفاع المدني لاحتفال باليوم العالمي للدفاع المدني

١٤٤١ هـ - ٢٠٢٠ م

تحت شعار
السلامة أولاً



اليوم العالمي
للدفاع المدني
السلامة أول

بِسْمِ اللَّهِ الرَّحْمَنِ الرَّحِيمِ

١٤٣٨

الفهرس

16	أولاً : وسائل الاتصال	4	تمهيد
20	ثانياً : وسائل الإعلام التقليدية	5	الموقف
23	ثالثاً : وسائل الإعلام الجديد	6	الأهداف
25	رابعاً : المجمعات التجارية	7	الهدف العام
26	التقرير النهائي	8	الأهداف التفصيلية
		9	إستراتيجية الاتصال
		10	إستراتيجية بناء رسائل الخطة
		11	وسائل الاتصال والإعلام
		13	الجهات المشاركة في تنفيذ الخطة
		15	الخطوات التنفيذية

تمهيد

يأتي الاحتفال باليوم العالمي للدفاع المدني بمشاركة لجميع دول العالم أعضاء المنظمة الدولية للحماية المدنية التي تحتفل بهذا اليوم في الأول من مارس من كل عام والذي تقرر أن يكون لهذا العام ٦/٧/١٤٤١ هـ الموافق ١ مارس ٢٠٢٠ م وتقديراً لما تقوم به المديرية العامة للدفاع المدني في المملكة العربية السعودية من جهود كبيرة ومتواصلة للحفاظ على أمن وسلامة أفراد المجتمع من المخاطر والتقليل من الآثار الناتجة عنها.

إن المخاطر التي أضحت تتعاظم والمهددات التي تواجه الإنسان وترافقه في المنزل والطريق والعمل تستدعي أهمية تضافر جهود الجميع لتحقيق الهدف المنشود في نشر ثقافة السلامة بما يتناسب مع ما تشكله تلك الأخطار على سلامة الأرواح والممتلكات.

إن المأمول أن يكون هذا الاحتفال بمثابة إعلان لانطلاق برنامج توعوي مستمر ومتنوع طوال العام يشمل كافة المخاطر التي يعنى بها الدفاع المدني مما يستدعي تفعيل مشاركة الهيئات والجهات الحكومية والأهلية ومكونات المجتمع المختلفة للقيام بدورها للإسهام في غرس مفاهيم واشتراطات السلامة لدى أفراد المجتمع من أجل تعزيز ثقافة السلامة السامية.

تتضمن عناصر هذه الخطة، تحليل الموقف - والهدف العام - والأهداف التفصيلية للخطة - وإستراتيجية الاتصال - وطبيعة مضامين رسائل التوعية الإقناعية - والوسائل الإعلامية والاتصالية التي ستستخدم في تحقيق الأهداف.

الموقف

دأبت المديرية العامة للدفاع المدني منذ انضمامها للمنظمة الدولية للحماية المدنية المشاركة السنوية في اليوم العالمي للدفاع المدني والذي يخصص سنوياً موضوعاً توعوياً يتم التركيز عليه ويأتي تحت شعار « السلامة أولاً » و الذي نهدف من خلاله لتعزيز مفهوم السلامة مع تغير طبيعة حياة الفرد والاستخدام الواسع لمصادر الطاقة والتقنية وأدوات كثيرة تهدد الأرواح وممتلكات المجتمع وأفراد الأسرة على حد سواء في المنزل وخارجه.

جاء ديننا الحنيف بجميع الشرعيات التي تحافظ على الإنسان وتحميه من كل المخاطر المحيطة به قال تعالى «ولا تلقوا بأيديكم إلى التهلكة» لذا فإن مشاركة المديرية العامة للدفاع المدني لهذا العام ستكون فاعلة بإذن الله لرفع مستوى الوعي والاهتمام بإجراءات السلامة في المنزل والمدرسة ومدن الترفيه والمجمعات التجارية والمراكز الصحية وجعلها في أعلى قائمة الأولويات في حياتنا كأفراد ومجتمعات.

الأهداف

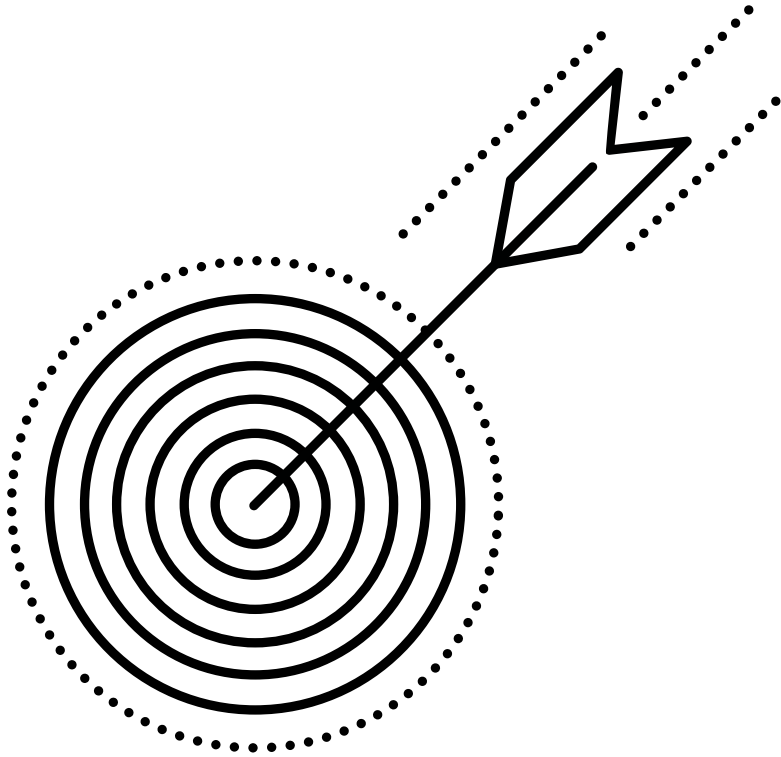

تسعى المديرية العامة للدفاع المدني من خلال مشاركتها في الاحتفال باليوم العالمي للدفاع المدني لهذا العام انطلاقاً من شعار « السلامة أولاً » ٢٠٢٠م لتحقيق مجموعة الأهداف التالية:

الهدف العام

رفع مستوى وعي أفراد المجتمع بأهمية السلامة للمحافظة على
الأرواح والممتلكات.

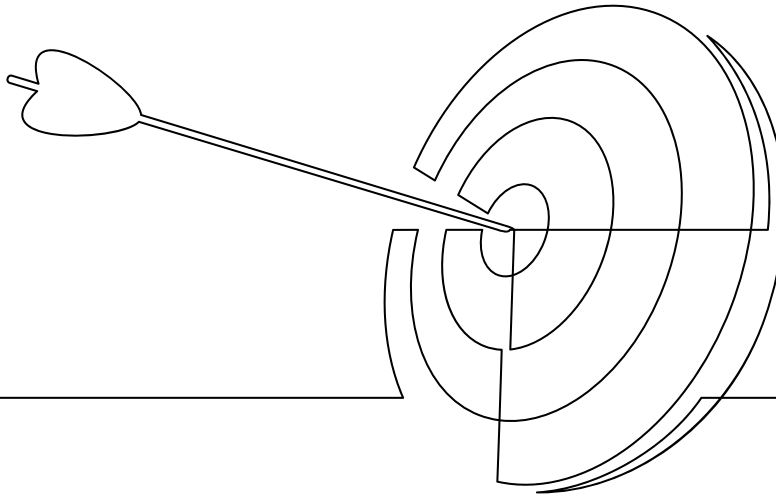

الأهداف التفصيلية

- 1 التعريف باليوم العالمي للدفاع المدني تحت شعار « السلامة أولاً »
- 2 التأكيد على إبراز مضامين شعار هذا العام « السلامة أولاً » التوعوية لأفراد المجتمع.
- 3 حث وتشجيع المؤسسات المسؤولة عن السلامة (المراكز المتخصصة في بيع أدوات السلامة والمراكز التجارية ومدن الترفيه... الخ) بأهمية دورها في مراعاة متطلبات واشتراطات السلامة المتعلقة به.
- 4 إبراز الدور الذي يقوم به الدفاع المدني لحماية الأرواح والممتلكات من خلال عمليات (الإطفاء، الإنقاذ، السلامة، التوعية الوقائية) وما وصل إليه من تطور في كافة الجوانب الفنية والبشرية والتقنية من خلال ما يلقاه من دعم من حكومة خادم الحرمين الشريفين حفظه الله.
- 5 التعريف بدور الدفاع المدني في مجال التوعية الوقائية للوقاية من الأخطار ونشر ثقافة السلامة.
- 6 ترسيخ مفاهيم وقيم الوعي الوقائي بمتطلبات السلامة العامة لدى كافة شرائح المجتمع.

إستراتيجية الإتصال



سيعتمد برنامج خطة المشاركة على اتصال المبادرة من خلال مجموعة من الموارد الإعلامية والاتصالية التي سيتم التركيز على نشرها وتفعيلها في اليوم العالمي للدفاع المدني.

إستراتيجية بناء رسائل الخطة

مباشرة وهادفة تلامس واقع حياتنا المعاصرة



وسائل الاتصال والاعلام

تتضمن الخطة إجراء تنويع ومزج في وسائل الاتصال والإعلام



وسائل الإعلام الجديد

- الحسابات المؤثرة في وسائل التواصل الاجتماعي
- المواقع الإخبارية



وسائل الإعلام التقليدية

- الصحف والمطبوعات
- الإذاعة
- التلفزيون
- لوحات إعلانات الطرق

أولاً

وسائل الإعلام الجديد



وسائل التواصل الاجتماعي



الاتصال المباشر

- الجامعات والمدارس
- المجمعات التجارية
- خطباء المساجد
- أماكن الترفيهية

- تويتر
- فيس بوك
- تلقرام
- سناب شات
- اليوتيوب
- انستجرام
- اليوتيوب
- رسائل نصية قصيرة (sms)

من تلك الجهات

التنسيق مع الجهات المعنية للمشاركة في القيام بعدد من المهام التالية لدعم جهود الخطة وتفعيلها من خلال:

1 الاستفادة بما لديهم من قنوات إعلامية؛ لنشر ثقافة السلامة عبر ما يمتلكون من قنوات اتصال بمجهودهم الداخلي والخارجي كإسهام منهم في أعمال التوعية بالمخاطر التي قد يتعرضون لها وطرق معالجتها وفق الإمكانيات المتاحة لديهم

2 تزويدهم بالمواد التوعوية المعدة (المرئية والمطبوعة، والتصاميم الإنفو جرافيك) لنشرها عبر القنوات المتاحة لديهم

3 التنسيق معهم لإقامة المحاضرات و ورش العمل لديهم والمعارض التوعوية

4 تنظيم و تبادل الزيارات مع عدد من تلك الجهات ذات الاختصاص

الجهات المشاركة

بعض الجهات والهيئات الحكومية والأهلية التي لها علاقة بالسلامة ومنها:

1	وزارة التعليم (العام والجامعي)
2	فروع وزارة الصحة بالمناطق
3	الهيئة العامة للترفيه
4	الهيئة العامة للرياضة
5	شركات ومؤسسات السلامة الأهلية
6	هيئة الهلال الأحمر
7	الجهات الحكومية والأهلية المعنية الأخرى

الخطوات التنفيذية للخطة

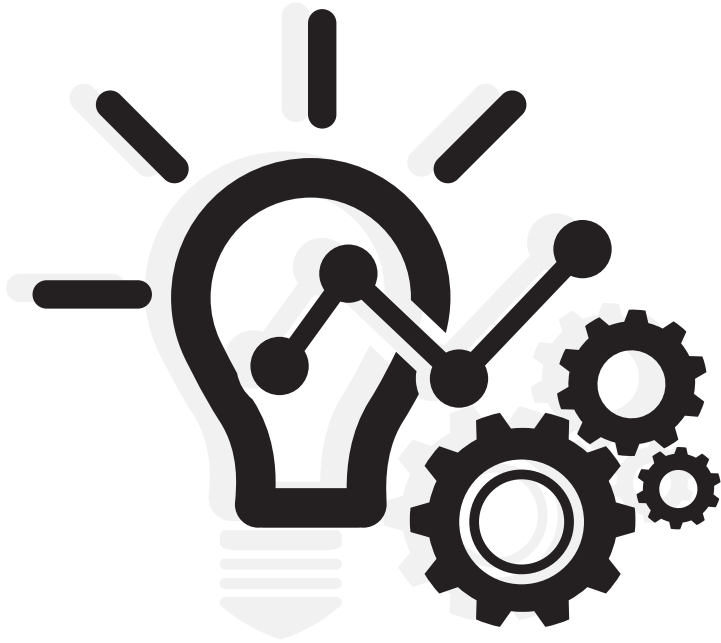

تتضمن الخطة التنفيذية توضيح لتوظيف الوسائل الاتصالية والإعلامية ودور الجهات المشاركة في الخطة على النحو التالي:

وسائل الاتصال

حفل التدشين

إقامة حفل تدشين لليوم العالمي للدفاع المدني (٢٠٢٠ م) في جميع مناطق المملكة تدعى إليه وسائل الإعلام التقليدي والجديد للتغطية .
وتتطلب مناسبة حفل التدشين التالي:

1 إعداد برنامج جاهز عن كافة الفعاليات التي ستقام في كل منطقة يتم استعراضها خلال حفل التدشين

2 تغطية حفل التدشين إعلامياً بشكل كافٍ من خلال دعوة وسائل الإعلام المختلف (تلفزيون ، إذاعة ، فضائية ، الصحف الورقية والإلكترونية)

3 دعوة أصحاب الحسابات المشهورة والهادفة على شبكة التواصل الاجتماعي في المنطقة لتغطية حفل التدشين وبرنامج الفعاليات حسب تعليمات المنطقة المنظمة لذلك.

4 دعوة مدراء الإدارات الحكومية لحفل التدشين وإيضاح دور الجهات التي شاركت في فعاليات الاحتفال تشجيعاً لها وتحفيزاً لغيرها

5 تخصيص ركن للأطفال للعمل على غرس مفاهيم السلامة لدى الناشء.

6 دعوة ذوي شهداء الدفاع المدني لحضور حفل الافتتاح وزيارة إحدى مراكز الدفاع المدني.

7 دعوة عدد من ذوي الاحتياجات الخاصة للمشاركة في حفل الافتتاح.

المعارض المصاحبة

إقامة معرض في مكان الاحتفال يتضمن عدد من الأركان من أهمها:

إيضاح التعامل الصحيح لحالات الطوارئ في المنشآت بشكل عام و السكنية و التعليمية بشكل خاص و طرق التعامل معها

4

ركن خاص بالطفل يحتوي على مجموعة من الهوايات كالرسم و الخط و غيرها

5

التعريف بوسائل و أدوات السلامة

1

التعريف بطفاية الحريق و أنواعها واستخداماتها

2

إيضاح مخاطر الغاز و طرق التعامل الآمن معه

3



ورش العمل

التنسيق مع التعليم العام والجامعي و الجهات الحكومية المعنية في المنطقة لإقامة ورش اليوم الواحد عن اشتراطات السلامة في المنشآت (السكنية - التعليمية - أماكن العمل)

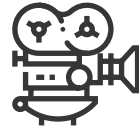

المتعلقات التوعوية الإعلامية

إقامة مجموعة من المتلقيات الإعلامية بين منسوبي الدفاع المدني و وسائل الإعلام التقليدي و الإلكتروني ومشاهير وسائل التواصل الاجتماعي لإبراز دور الدفاع المدني في التوعية بالمخاطر والوقاية المتعلقة بالسلامة وحثهم على المشاركة في المجال التوعوي .



الهدايا

توفير مجموعة من الهدايا الرمزية المتعلقة بالسلامة وتوزيعها على زوار المعرض كجذب لهم للمشاركة

ثانياً

وسائل الإعلام التقليدية



الصحافة

- 1 نشر أخبار تمهيدية تتضمن شعار اليوم العالمي للدفاع المدني قبل الافتتاح بفترة كافية
- 2 التغطية اليومية لفعاليات اليوم العالمي للدفاع المدني في جميع صحف المملكة العربية و الإنجليزي
- 3 نشر تقارير وتحقيقات صحفية موسعة عن مضامين شعار اليوم العالمي للدفاع المدني لهذا العام



الإذاعة والتلفزيون

- 1 دعوة عدد من القنوات الفضائية و الإذاعية لتغطية فعاليات الاحتفال وإبرازها.
- 2 التنسيق مع القنوات التلفزيونية و الإذاعية لإجراء لقاءات مع عدد من مسؤولي الدفاع المدني للحديث عن الفعاليات وجهود الدفاع المدني في المنطقة للمشاركة في اليوم العالمي للدفاع المدني.
- 3 إنتاج عدد من الرسائل التوعوية عن الموضوع الفعالية لبثها عبر عدد من وسائل الاعلام (مرئي- مسموع- مقروء)
- 4 اعداد التقارير و التحقيقات و الملاحق والاحبار الإعلامية (صحافية، إذاعية، تلفزيونية) و تزويد وسائل الاعلام بها عن كافة فعاليات الاحتفال
- 5 المشاركة في البرامج التلفزيونية و الاذاعية المستمرة من خلال التنسيق مع المحطات الاذاعية والتلفزيونية.

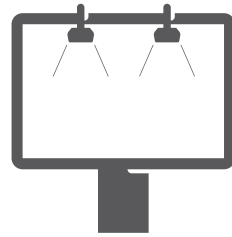

اللوحات الاعلانية بالشوارع والطرق الرئيسية

التنسيق مع الجهات المسؤولة عن لوحات وشاشات الشوارع و الطرق الرئيسية للاستفادة منها في نشر الرسائل التوعوية وتجهيز المادة والتصاميم الخاصة بها لنشرها من خلالها.

ثالثاً

وسائل الإعلام الجديد و التواصل الاجتماعي

توظيف موسع لمنصات التواصل التالية:



YouTube



Snapchat



Twitter



Instagram



Telegram



Facebook

وتتلخص مراحل الإعداد لهذه الحسابات في:

معرفة الحسابات الأكثر متابعة و فاعلية التي تخدم الصالح العام في المنطقة والتنسيق معها لنشر التغطيات و الرسائل التوعوية من خلالها حسب التعليمات المنظمة لذلك.

صياغة محتوى مناسب موجه للنشر في وسائل التواصل الاجتماعي (نصي وتصميم انفوجرافيك) و تزويد تلك الحسابات به.

دعوة تلك الحسابات لحضور حفل التدشين وتغطية الفعاليات حتى النهاية.

تزويد حسابات الدفاع المدني على شبكات التواصل الاجتماعي بكافة الاخبار و الفعاليات والأعمال و المقاطع التوعوية (مقاطع الفيديو، تصميم انفوجرافيك) لنشرها أولاً بأول.

رابعاً المجمعات التجارية

أصبحت المجمعات التجارية أكثر استقطاباً لأفراد المجتمع باختلاف فئاته لتجاوزها كونها مركزاً اجتماعياً يلتقي فيه الناس لاحتوائها على كثير من مراكز الترفيه والمقاهي والمطاعم الأمر الذي يتطلب الاستفادة من هذه المجمعات لإيصال رسائلنا من خلال لوحات الموبلي والشاشات النقطية والإلكترونية الموجودة بها بالتنسيق مع الجهات التابعة لها للإسهام في نشر ثقافة السلامة.



التقرير النهائي

إعداد تقرير نهائي كامل عن الفعاليات المنفذة بعد انتهاء من اليوم العالمي (٢٠٢٠م) ورفعته للإدارة العامة للتوعية
الوقائية في مدة لا تتجاوز (٤٥) يوماً اعتباراً من بداية الاحتفال